

TAKA BIOME 200 L TD EM CIRCUIT OUVERT

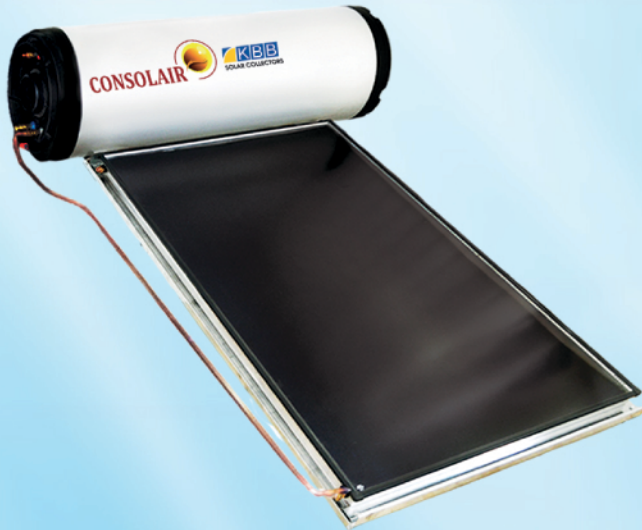

Présentation

Type de chauffe-eau	TAKA BIOME 200 EM
Type de capteur solaire	KBB K720-TS-D15
Fabricant du capteur	KBB Kollektorbau GmbH
Origine du capteur	Allemagne
Fabricant du ballon	BIOME SOLAR INDUSTRY
Origine du ballon	BSI

Caractéristiques générales

Type	Thermosiphon direct
Surface du capteur	1,95 m ²
Capacité de stockage	185 litres
Poids à vide	124 Kg
Poids total en charge	313 Kg
Nombre de capteur	01

Caractéristiques du capteur

Absorbeur	
Grille de l'absorbeur	Cuivre en Harpe
Nombre de tubes	08
Diamètre des tubes	15 mm
Diamètre du collecteur	22 mm
Type d'absorbeur	Aluminium
Nombre d'absorbeur	01

Connexion grille/absorbeur

Soudure	Laser
Revêtement de l'absorbeur	Couche hautement sélective (Mirotherm)

Coffre du capteur

Matériau du cadre	Profilé en aluminium anodisé en une seule pièce.
Fond du cadre	Tôle Aluminium
Épaisseur du cadre	Profilé de 75 mm
Orifice d'aération	04
Position des orifices d'aération	02 sur chaque grande coté du cadre
Protection angulaire du cadre	04, résistant aux chocs et protection anti UV

Isolation thermique

Isolation du fond	Laine minérale
Épaisseur de l'isolant	30 mm
Valeur nominale de la conductivité thermique	0,039 (w/m ² k)

Couverture transparente

Qualité du verre	Verre spéciale solaire sécurit, claire et faible teneur en fer
Épaisseur de verre	3,2 mm

Caractéristiques physique et dimensionnelles

Dimensions extérieures (mm)	1884x1035x77 mm
Surface brute	1,95 m ²
Surface absorbeur	1,84 m ²
Pression maximale d'utilisation	10 bars
Poids à vide	31 Kg
Contenance de l'absorbeur	2,9 litres

Caractéristiques du ballon de stockage

Caractéristiques générales du ballon

Disposition du réservoir	Horizontale
Capacité nominale	185 litres
Échangeur thermique	Non

Caractéristiques dimensionnelles du ballon

Diamètre extérieur	0.55 m
Longueur totale	1,5 m
Poids total à vide	56 Kg
Poids total en charge	241 Kg

Caractéristique de la cuve de stockage

Matériau de la cuve	Acier pour emailage
Revêtement intérieur	Emailage
Embout de connexion hydraulique	04 Embouts en Acier noir épaisseur 25,5x4,5mm avec filetage INOX

Protection anticorrosion	Une couches d'emaille et anode en magnésium
Température maximale	120 °C
Pression maximale	14 Bars

Habillage extérieur du ballon

Matériau de la jaquette	Tôle galvanisée pré laquée avec une protection par film plastique.
Épaisseur de la jaquette	0.6 mm
Couleurs	Gris, Blanc, Jaune Sable

Isolation du ballon

Matériau de l'isolant	Mousse polyuréthane
Épaisseur de l'isolant	50 mm
Densité de l'isolant	37 - 40 Kg/ m ³
Mode de réalisation	Injection par machine à haute pression

Connexion hydraulique ballon/capteur

Matériau du tube	Cuivre
Diamètre du tube	22 mm
Isolation du tube	Calorifuge

Caractéristiques des autres composants

Caractéristiques du groupe de sécurité

Nom de la marque	SOPAL/SFR/WATTS
Tarage de la soupape	7 bars

Appoint électrique / Porte résistance

Nom de la marque	BAUMONT FRANCE
Type	Résistance en céramique
Puissance	1800 W
Position dans le ballon	Horizontale
Mode de régulation	Thermostat
Caractéristiques du câble électrique	2x2.5 mm ²
Porte Résistance	Barillé en INOX

Kit support

Matériau du support	Tôle galvanisée/Magnétils (selon la demande)
Épaisseur	1,5 et 2 mm
Position dans le ballon	Horizontale
Inclinaison du support	Principalement 30°
Autre inclinaisons	À la demande du client

TAKA BIOME 200 L TD EM CIRCUIT OUVERT

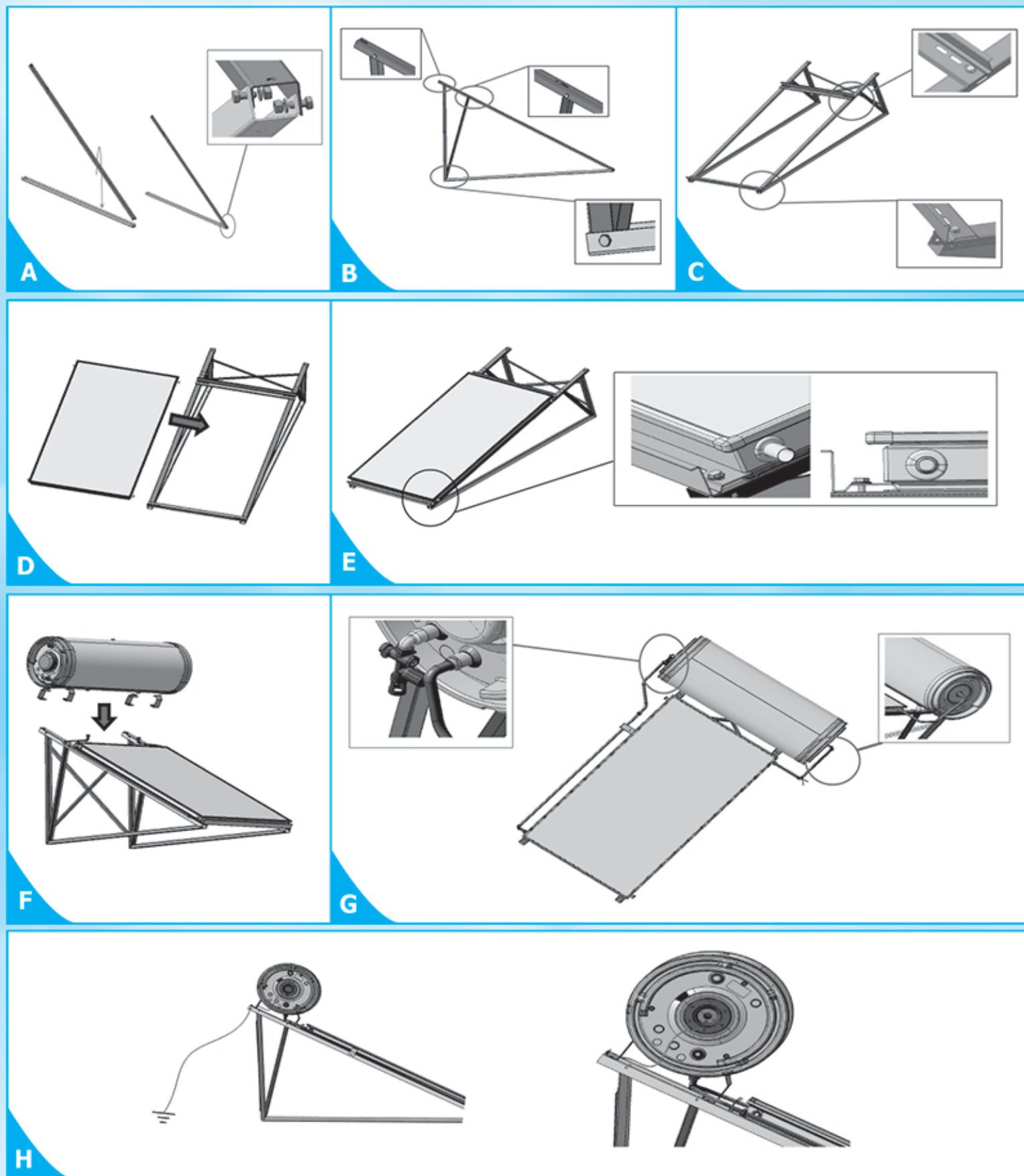

Certifié
SOLAR
KEYMARK

